

吊り下げタイプ USW-1100Z



型 式	USW-1100 (旋回式)	USW-1100Z (吊り下げ式)	USW-700 (旋回式)
全 質 量 kg	1,650	1,200	580
全 長 mm	2,650	3,000	2,273
全 高 mm	1,600	1,200	1,031
全 幅 mm	800	700	449
作 動 油 圧 MPa	20.0~22.0		18.0~20.0
必 要 油 量 ℓ/min	160~180		100
穿 孔 径 mm	76~78		65
必 要 穿 孔 長 mm	1,350		850
割 岩 力 ton	2,400		1,800
割 岩 幅 mm	20		15
最 低 割 岩 長 mm	900		500
適 合 台 車 ton以上	12		5
取 付 台 車 諸 条 件	油圧ブレーカ又は、圧砕機用の油圧配管が必要		
切替リモートコントロール装置	オプション		

※特許出願中

株式会社 クキタ

〒243-0432
 神奈川県海老名市中央2-9-50 海老名プライムタワー9F
 TEL:046-236-2850 FAX:046-236-2870
 E-mail: u-kit@kukita.co.jp

<http://www.kukita.co.jp>

 本カタログは環境に配慮した植物油インキを使用しています。

※このカタログに掲載した仕様および外観は改良のため予告なく変更することがあります。

U-Kit

NETIS登録
KT-130023-A

SUPERWEDGE

スーパーウェッジ

“超”低振動・低騒音のコンクリート、岩盤破碎機



Vibration-free Rock Splitting Work

KUKITA

マルチアングルタイプ USW 1100

- ◎ 搭載台車の取付けが容易です
油圧配管は油圧ブレーカー専用配管が利用可能です
- ◎ あらゆる方向に対しての割岩作業が可能です
- ◎ 作動操作はキャビン内での遠隔操作です

割岩作動

割岩作業は本体を徐々に下げ(2~3回)、その都度ウエッジの前後進を繰り返しながら孔底まで押し下げて割岩します。

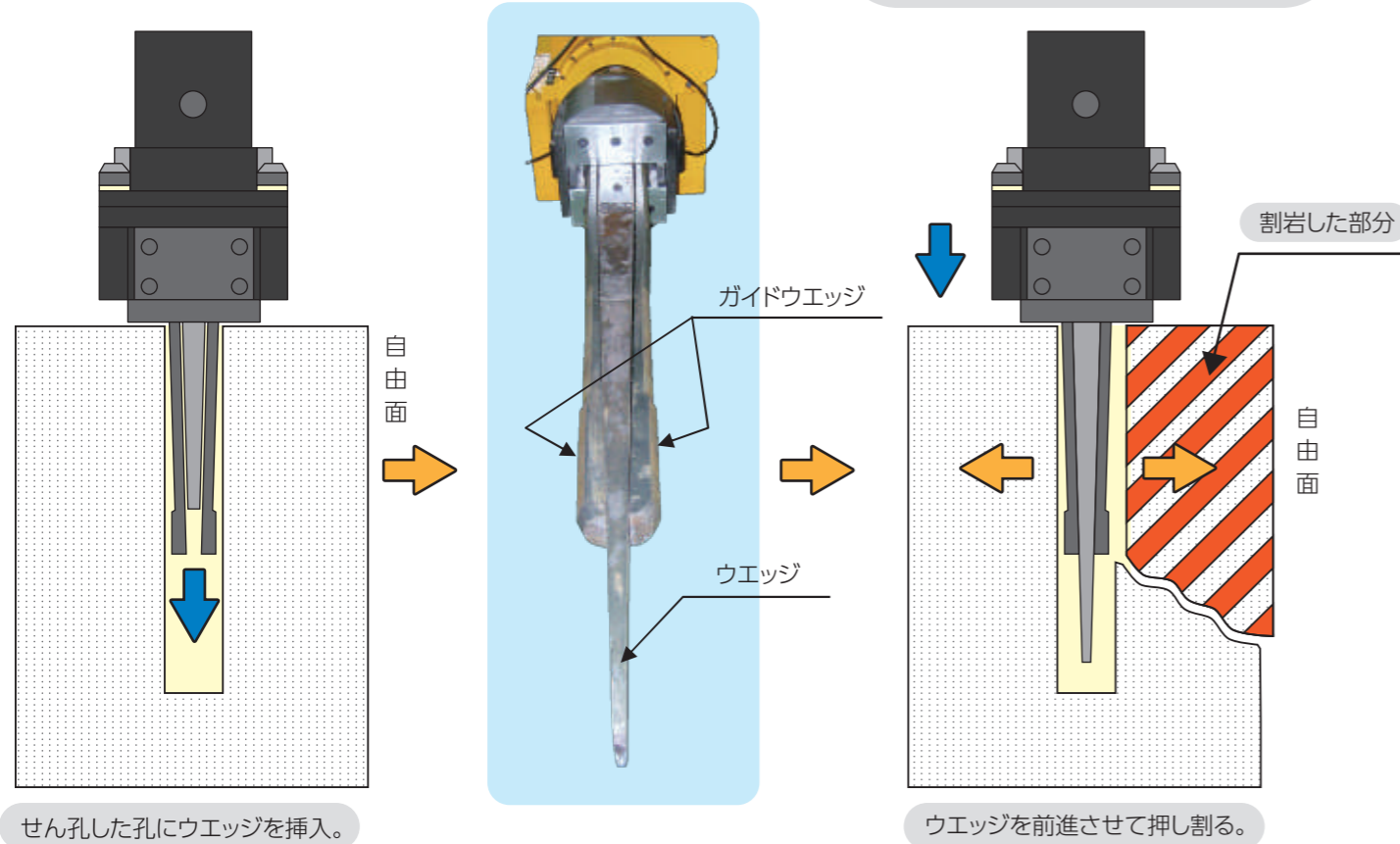

転石割岩



岩盤割岩

マルチアングルタイプ USW 1100

作業方向範囲が広い作業性が向上します

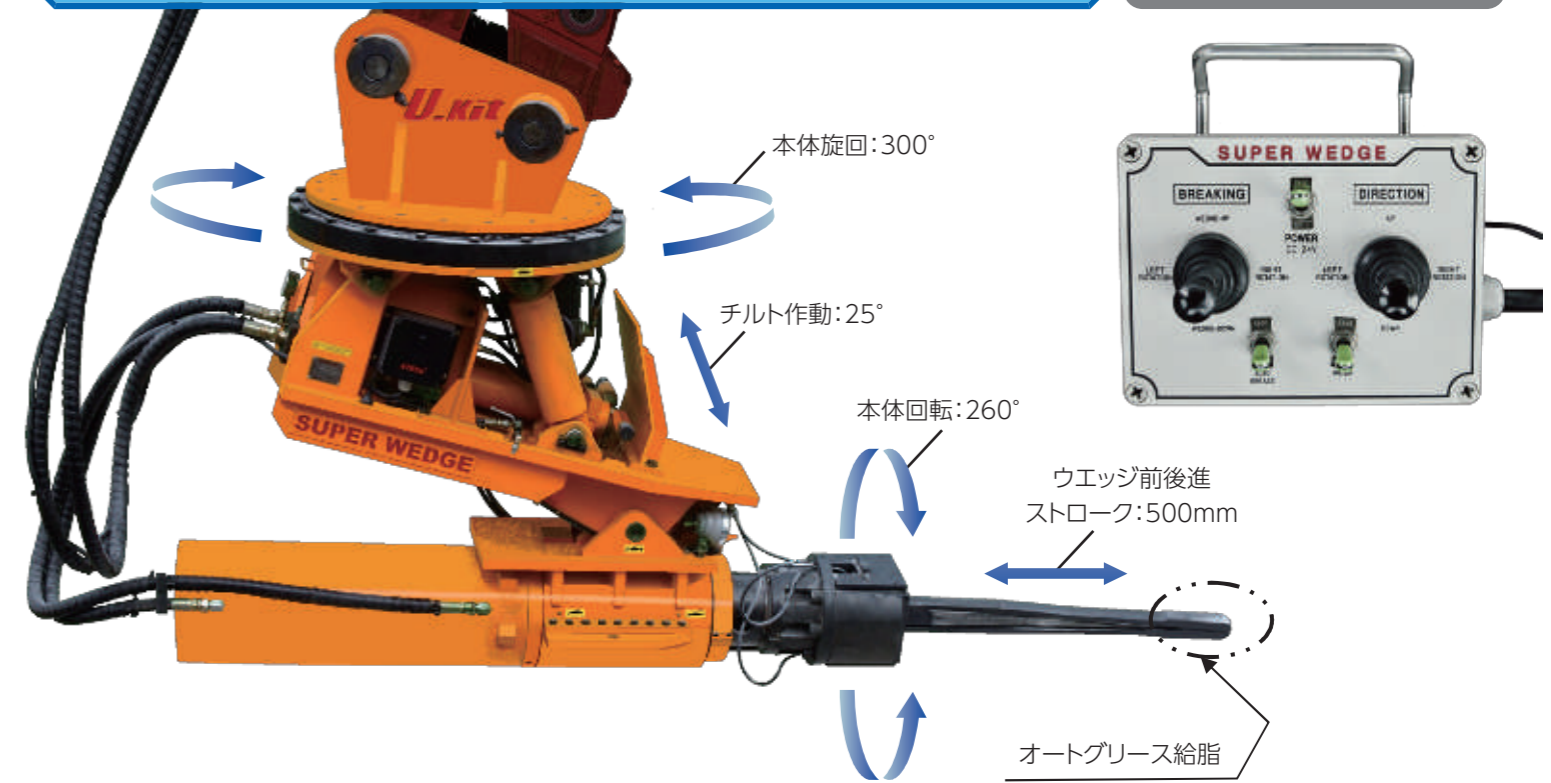

縦方向、横方向 万能対応



※旋回、本体回転、チルトの操作により、あらゆる方向にウエッジの挿入が可能で、割岩方向を設定できます。

